



MODELO

**TRASDOSADO/
3802-03 TD1**



AISLADOR LATERAL + "MEGOL" CON DOBLE FIJACIÓN AL MURO PARA TRASDOSADOS ACÚSTICOS MEDIANTE PERFILES PORTA PLANCHAS DE YESO LAMINADO.

Mod. 3802/03-TD1.

Son amortiguadores de última generación con diseño exclusivo para la sustentación de falsos tabiques o trasdosados acústicos. "Solo nosotros lo fabricamos".

1



Es un aislador único que destaca por su sencillez. Esta nueva serie de amortiguadores están diseñados para erradicar y atenuar la transmisión de las vibraciones producidas por golpes, impactos o energías vibro-mecánicas provenientes de equipos que generen contaminación acústica por encima del umbral del campo audible (20Hz.).

El diseño del Núcleo acústico está formado por un polímero de gran calidad con tratamiento antioxidante "MEGOL -I A C-UG/UIVI F/61 P1250SPE25", fabricados de forma rigurosa para cumplir con la o norma (UNE EN 13964).

ESCUADRA DE ACERO DE PROLONGACIÓN:
Fabricada en acero galvanizado según Norma EN 10204/DIN50049/ISO404. Transformación según norma siderúrgica EN 10346:2009. Calidad del acero DX51D+Z275 NA C. Recubrimiento 275 gr/m2. Disponible en 0,8 milímetros y 1,5 milímetros.

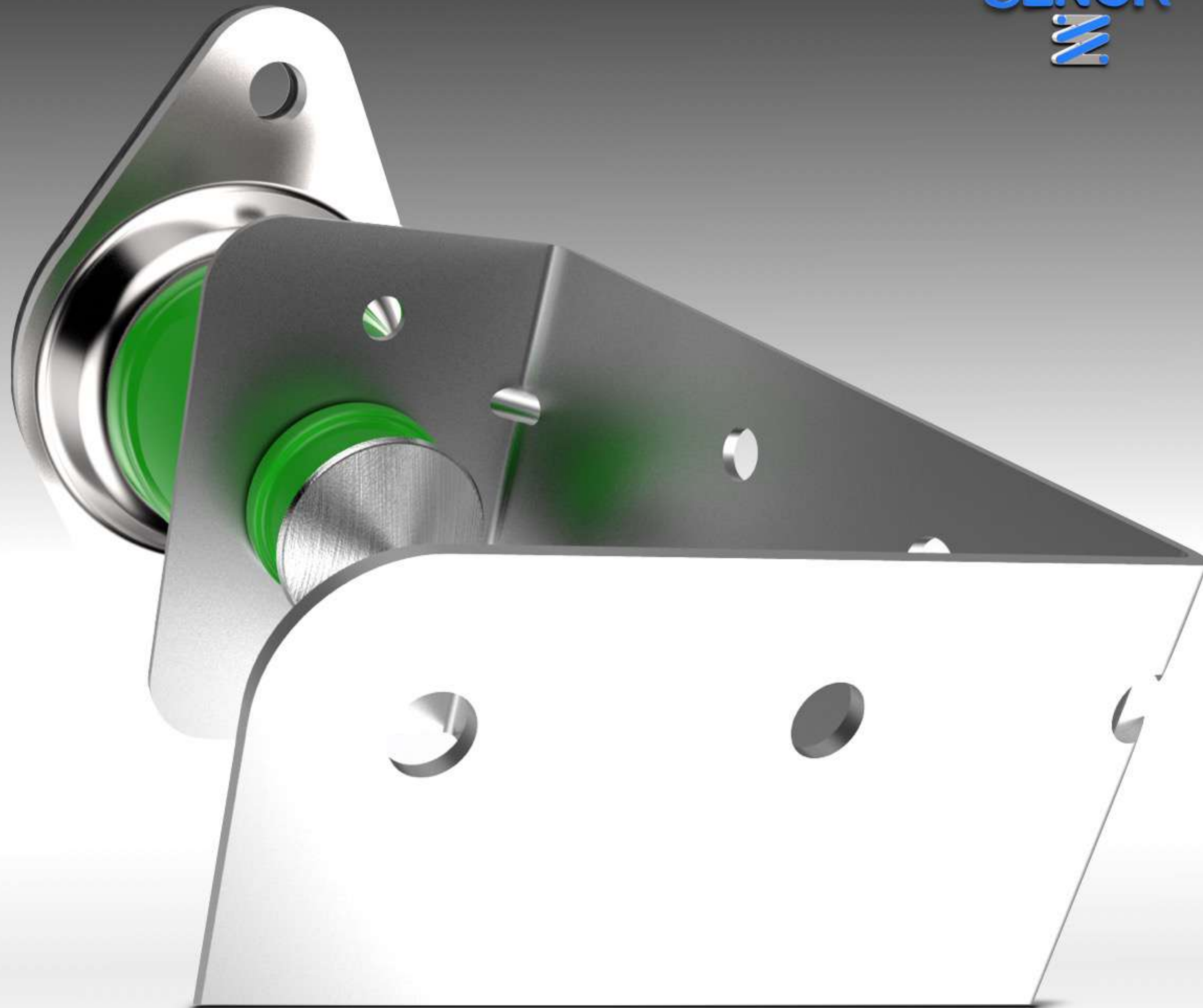

Esta combinación presenta *un factor de amortiguamiento mayor* que los *cauchos normalizados, Poliuretano, polietileno, EPDM, etc..* y un alto grado de aislamiento a vibraciones en el rango de las *medias / altas frecuencias*.

Sistema registrado ante la Oficina Española de Patentes y Marcas

Capacidad de carga Dinámica:

Están diseñados para trabajar a compresión y a elongación:

Compresión: sometidos a cargas variables comprendidas entre 50N hasta los 400N.

Elongación: sometidos a cargas variables comprendidas entre 20N hasta los 150N.

Campo de aplicación: Tabiques, trasdosados y paredes flotantes mediante perfiles porta planchas de yeso laminado tipo Montante (48, 70, 90) o Similar.

Colores Disponible en MEGOL: **Verde.**





MODELO

TRASDOSADO/ 3802-03 TD1



3803/TD1

*Permite doblar con facilidad.
Espesor del acero 0,8 milímetros.
Gracias a su diseño ergonómico permite
transformar la energía vibratoria en
energía calorífica debido a su
amortiguamiento interno. tiene un
comportamiento óptimo en el régimen de
funcionamiento transitorio y, a partir de
1000 rpm, en el régimen estacionario.*

GROSOR DEL ACERO GALVANIZADO.

- Medida **ESPESOR DEL ACERO GALVANIZADO 0,8 mm.**

Núm. Ref: 3803/TD1



MODELO

**TRASDOSADO/
3802-03 TD1**



SENOR

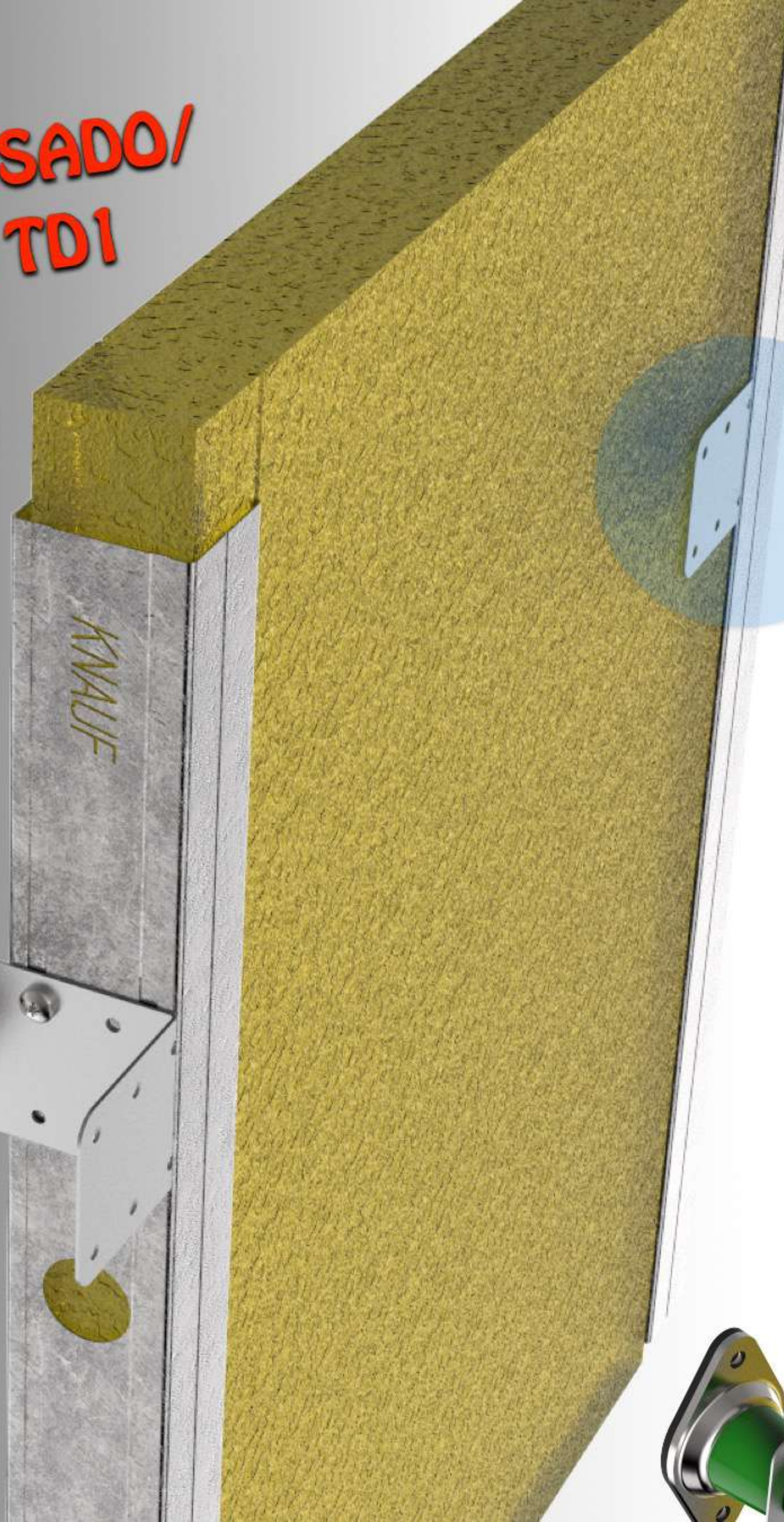

3803-TD1

Posee la ventaja de poder doblar con la mano la escuadra de prolongación y al mismo tiempo, permitir sujetar la fibra mineral o lana de roca colocada entre montantes.

**DOBLAR LA ESCUADRA CON TUS MANOS.
NADA ANTES HABÍA RESULTADO TAN FACIL.**



5

3802/TD1

Más robusto. Diseñado para mayor cámara de aire. Espesor del acero 1,5 milímetros.

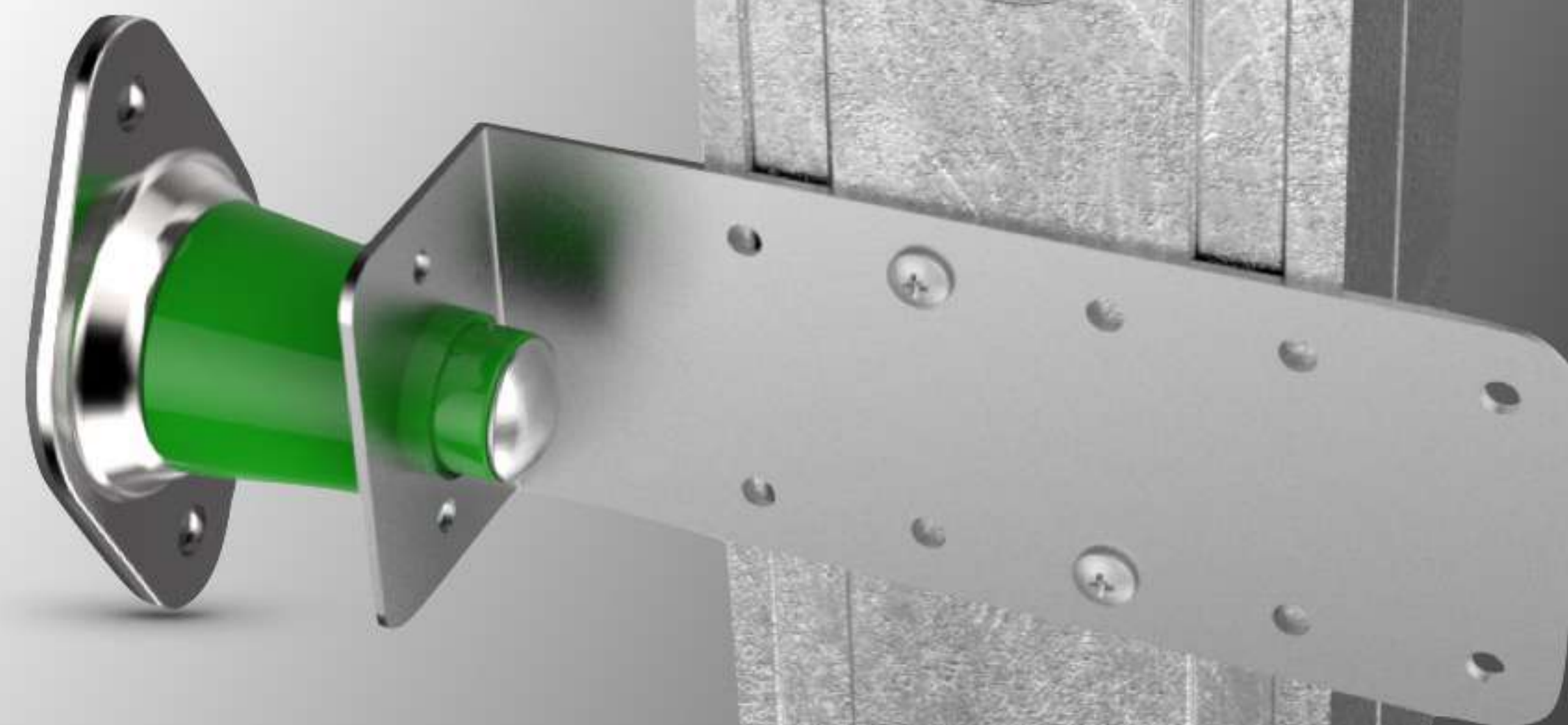

MODELO
**TRASDOSADO/
3802-03 TD1**



MODELO

**TRASDOSADO/
3802-03 TD1**



- *Medida ESPESOR DEL ACERO GALVANIZADO 1,5 mm.
Núm. Ref: 3802/TD1*

Te sorprenderá su rendimiento "NO MÁS RUIDO"

7

SEÑOR

MODELO TRASDOSADO/ 3802-03 TD1

RENDIMIENTO ÓPTIMO

Cuando excitamos un tratamiento acústico y comienza a vibrar, éste genera un movimiento de *vaivén*, por tanto, tendremos que colocar un amortiguador que permita trabajar al mismo tiempo en las dos direcciones. **La Serie 3802/3803;** incorpora un sistema de control de movimiento y traslación "PATENTADO" que permite que la escuadra metálica de prolongación trabaje libre en las dos direcciones, es decir, al fijar el amortiguador al muro mediante tornillos a través de los orificios que incorpora la base ovalada metálica. Éste queda totalmente fijado al paramento, permitiendo que la escuadra de acero quede totalmente libre pudiendo realizar la compresión del polímero, tanto en el sentido interior como en el exterior. El tornillo de acero permite restringir grados de libertad y favorecer el movimiento axial.

Tratamiento tracción 3802...asm, Estudio estático 2
 Tracción - Elemental
 Método: Tensión de Von Mises
 Determinación: Traslación total
 Fecha: lunes, 03 de noviembre de 2014 10:02

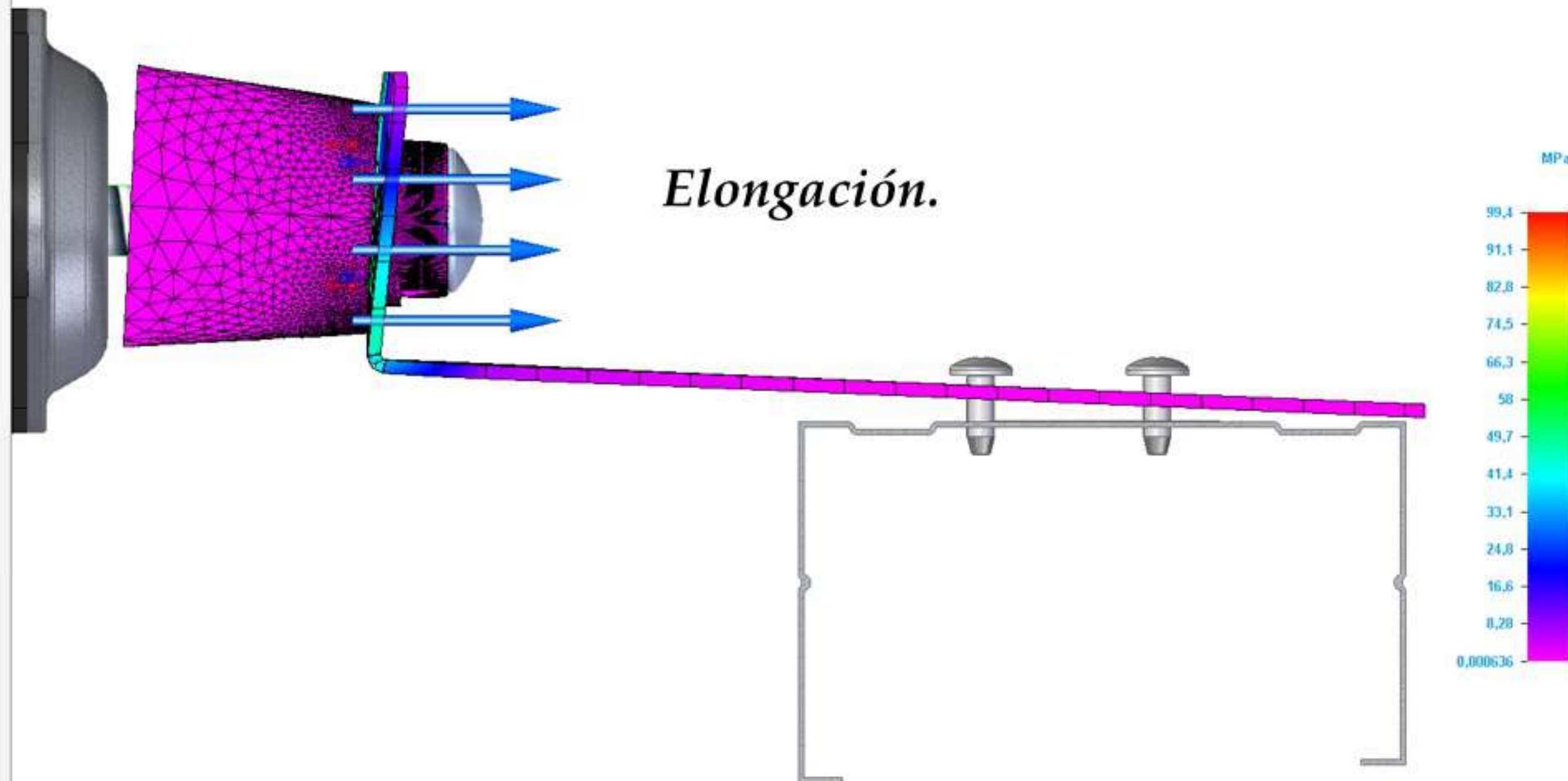

8



Estudio compresión 3802.asm, Estudio estático 2
 Tensión - Elemental
 Contorno: Tensión de Von Mises
 Deformación: Traslación total
 Fecha: Lunes, 03 de noviembre de 2014 10:08

RENDIMIENTO ÓPTIMO

El esfuerzo de compresión es la resultante de las tensiones o presiones que existe dentro de un sólido deformable o medio continuo, caracterizada porque tiende a una reducción de volumen del cuerpo, y a un acortamiento de éste en determinada dirección (coeficiente de Poisson).

9

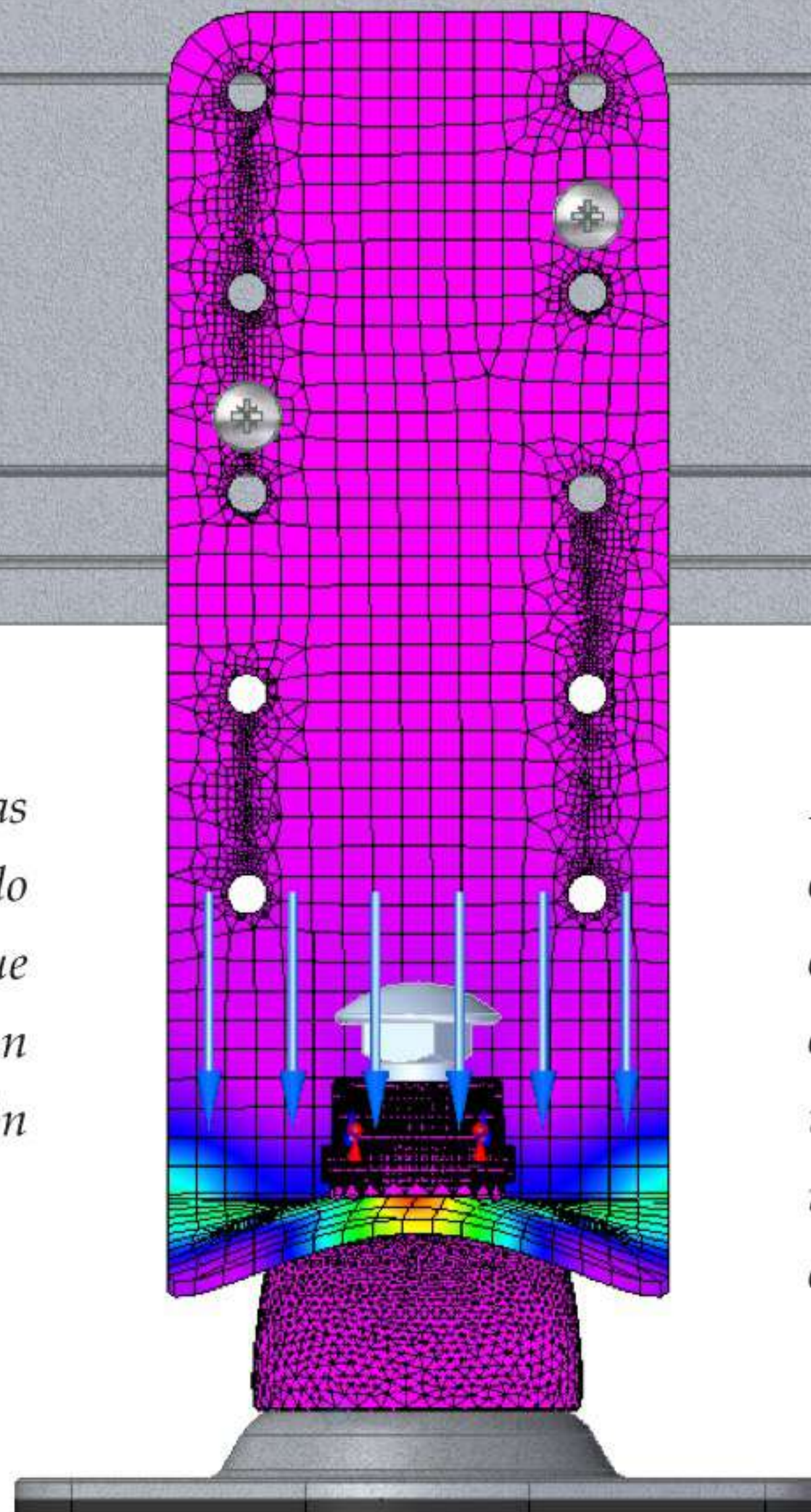

Compresión.

En general, cuando se somete un material a un conjunto de fuerzas se produce tanto **flexión**, como **cizallamiento** o **torsión**, todos estos esfuerzos conllevan la aparición de tensiones, tanto de tracción como de compresión. Aunque en ingeniería se distingue entre el esfuerzo de compresión (**axial**) y las tensiones de compresión.

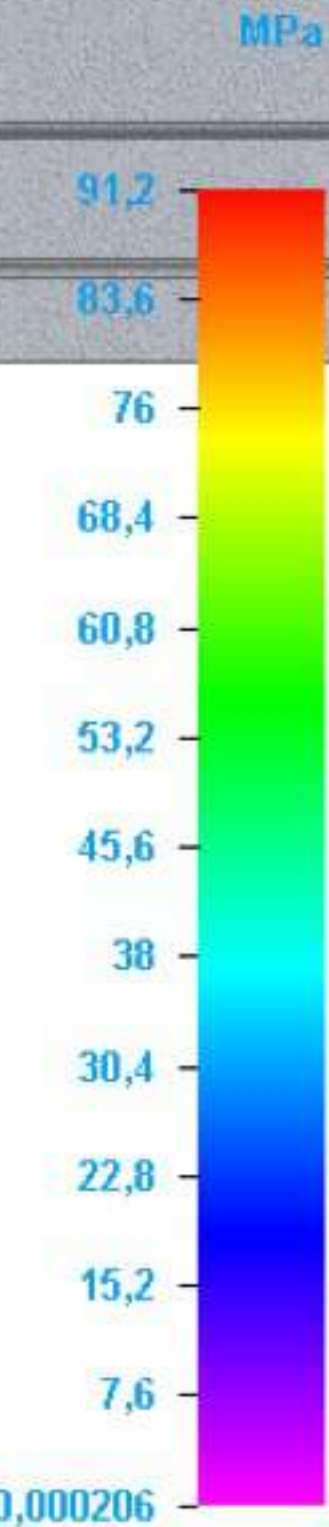



MODELO

**TRASDOSADO/
3802-03 TDI**



SEGURIDAD.

Los amortiguadores de pared "SEÑOR"; Incorporan un sistema de seguridad ante el fuego. En caso de producirse, la zona más débil es el "MEGOL" zona polimérica.

Éste al contacto con la llama o por exceso de temperatura $\geq 120^\circ$ se desintegra por completo, interactuando de forma inmediata su alma de acero o dispositivo de seguridad (eje metálico central), evitando el desplome del tratamiento y garantizando una mayor seguridad de las personas físicas.

NORMATIVA.

*La Serie 3802/3803; cumplen con la norma **UNE 37-507-88**. Recubrimientos galvanizados en caliente de tornillería y otros elementos de fijación.*

Si se producirse un fuego en la instalación la parte del polímero "aislador" desaparecerá, pero la fijación permanecerá gracias al tornillo de fijación " MAXÍMA SEGURIDAD ".



MODELO

**TRASDOSADO/
3802-03 TD1**

SEÑOR
U-04029896



Seguridad completa ante el FUEGO "ALMA DE ACERO"



MODELO

**TRASDOSADO/
3802-03 TD1**



TAV-500/11 A



12



ANÁLISIS.

Se realiza ensayo de vibraciones mediante acelerometría para cada estado de carga, se realiza un barrido de frecuencias de 4,5 a 40 Hz a un determinado nivel de aceleración. Utilizando un acelerómetro marca Brüel & Kjaer Type 2250. Colocando una célula en la parte rígida de la estructura que nos sirve de control y otra en el punto posterior al amortiguador. Obtendremos la función de transmisibilidad como cociente de las dos lecturas. La transmisibilidad es una función dependiente de la frecuencia y presentará un valor máximo en la frecuencia de resonancia del conjunto, donde se presenta la amplificación máxima.

TABLA DE RESULTADOS MÁXIMOS.

METODO	FUERZA máxima (N)		Flecha (mm)	Umbral de aislamiento (Hz)
	Fuerza (N)	Frecuencia Propia (Hz)		
METHOD	Force (N)	Natural Frequency (Hz)	Arrow (mm)	-
COMPRESIÓN	100N	9,48	1,9	12,65
	300N	12,5	5,5	14
TRACCIÓN	50N	14,02	2,27	16,2
	150N	11,84	6,5	14,1

GRÁFICA DE RESULTADOS.

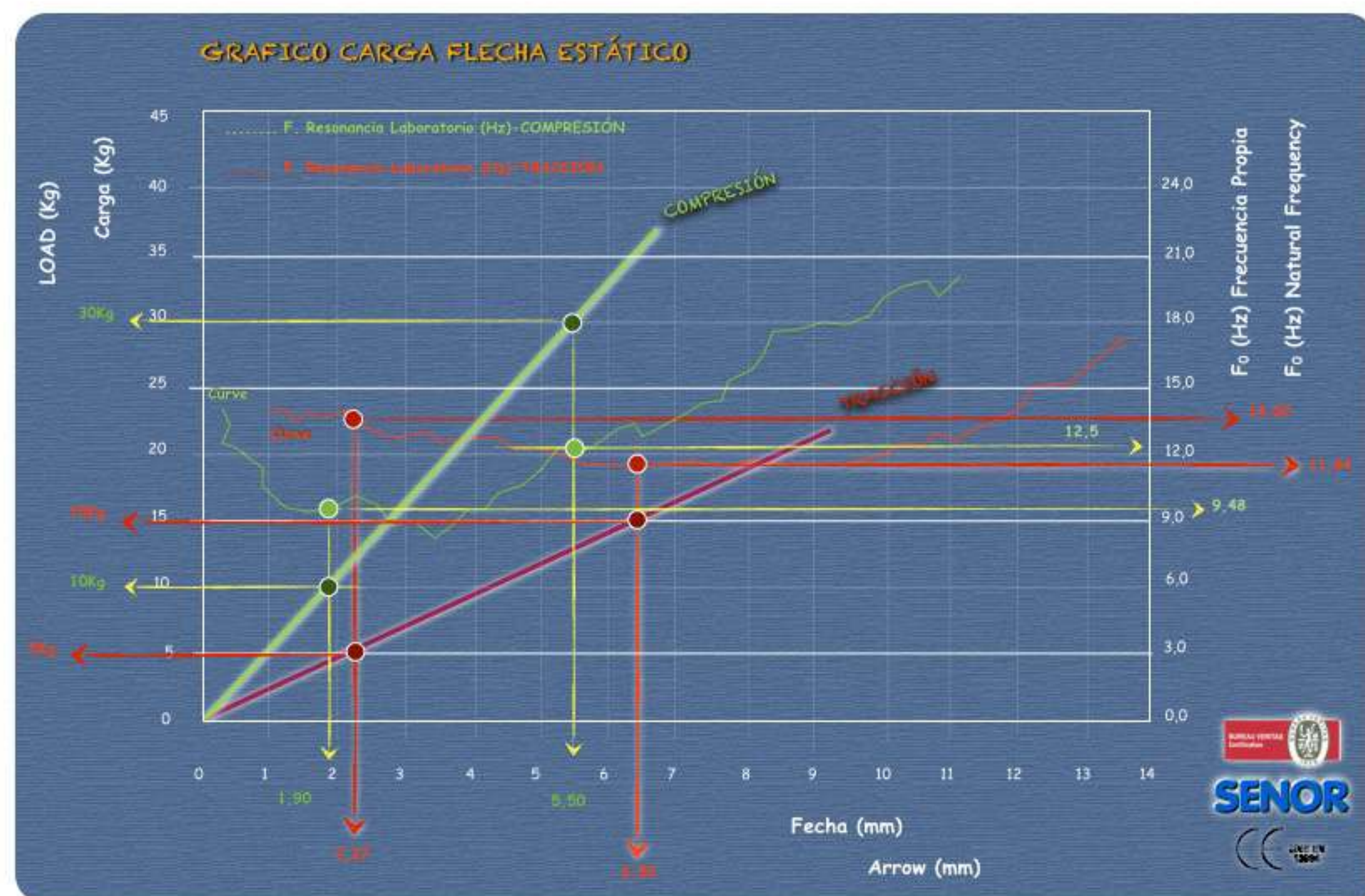

Para seleccionar un soporte elástico se necesitan los siguientes datos:

- Carga a la que se somete el soporte.
- Frecuencia de excitación en Hz.

Seleccionar la línea de carga correcta hasta que corte con la línea del método escogido. Trazar una línea en vertical hasta alcanzar la curva de **F.Resonancia Laboratorio (Hz)** del mismo color. A partir de aquí, si la línea siguiente a trazar es horizontal obtendremos la frecuencia de resonancia propia, si por lo contrario, es vertical obtendremos la flecha o deformación en milímetros deseada.

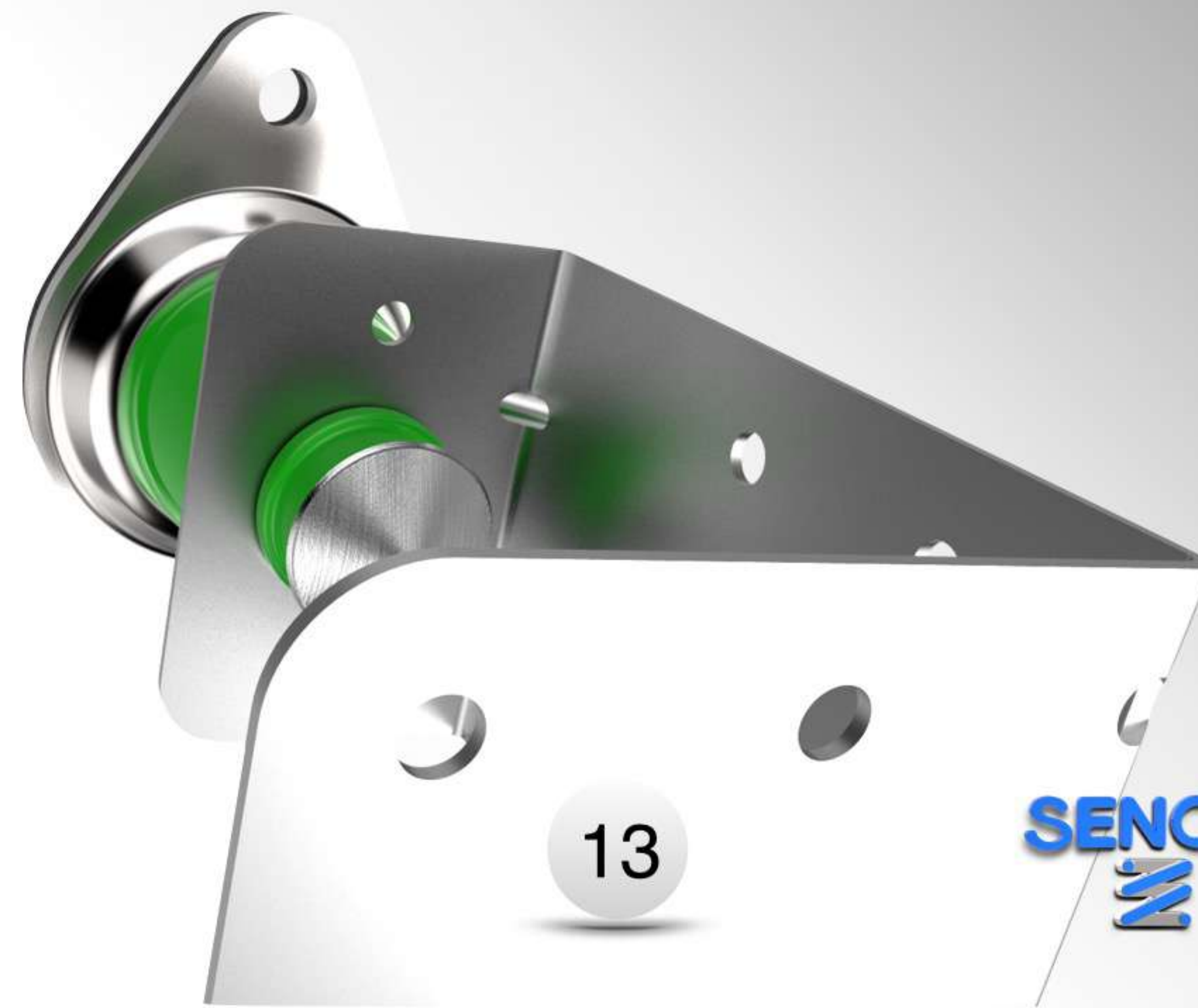

MODELO
**TRASDOSADO/
 3802-03 TD1**

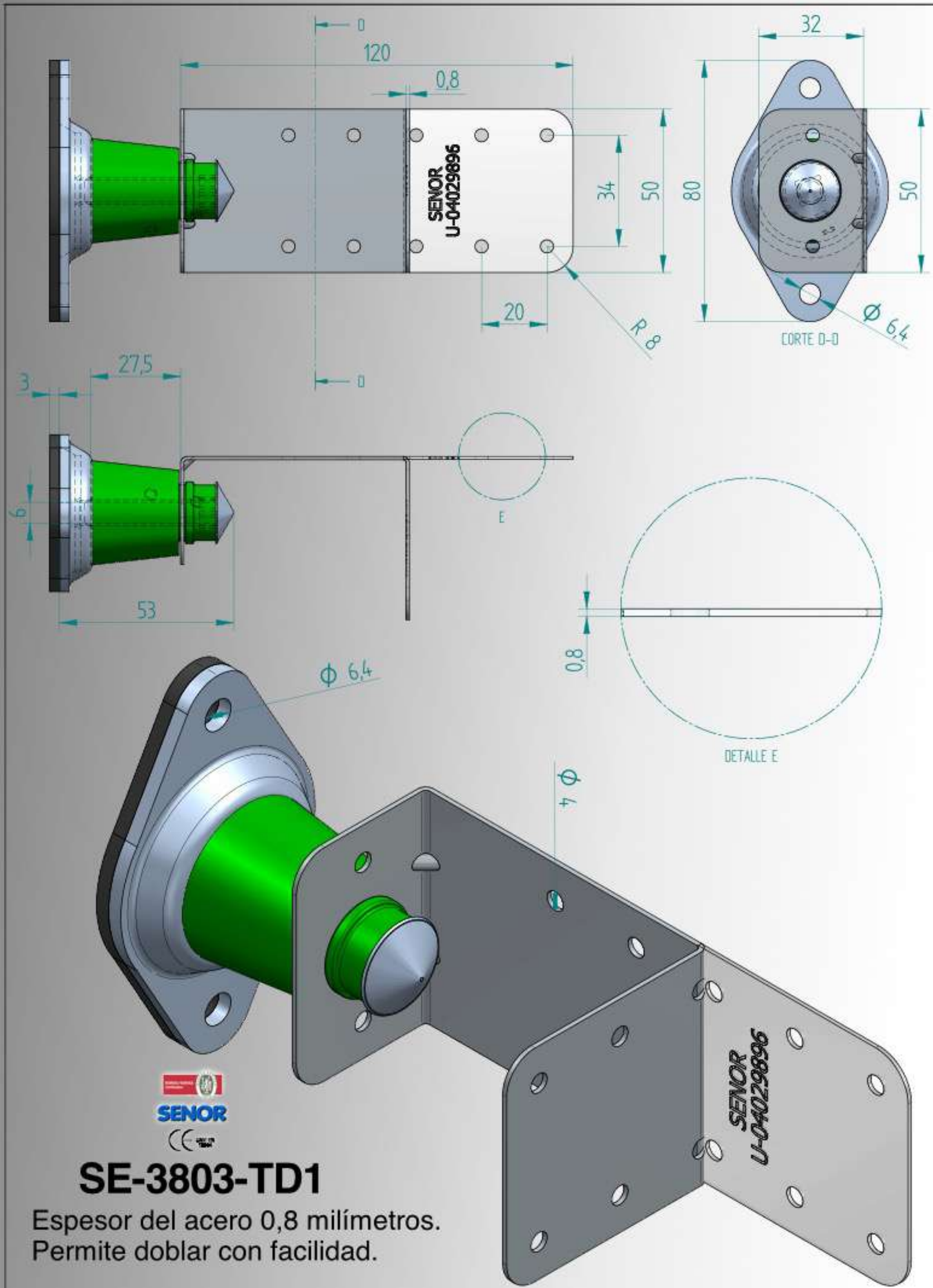

SE-3803-TD1

Espesor del acero 0,8 milímetros.
 Permite doblar con facilidad.

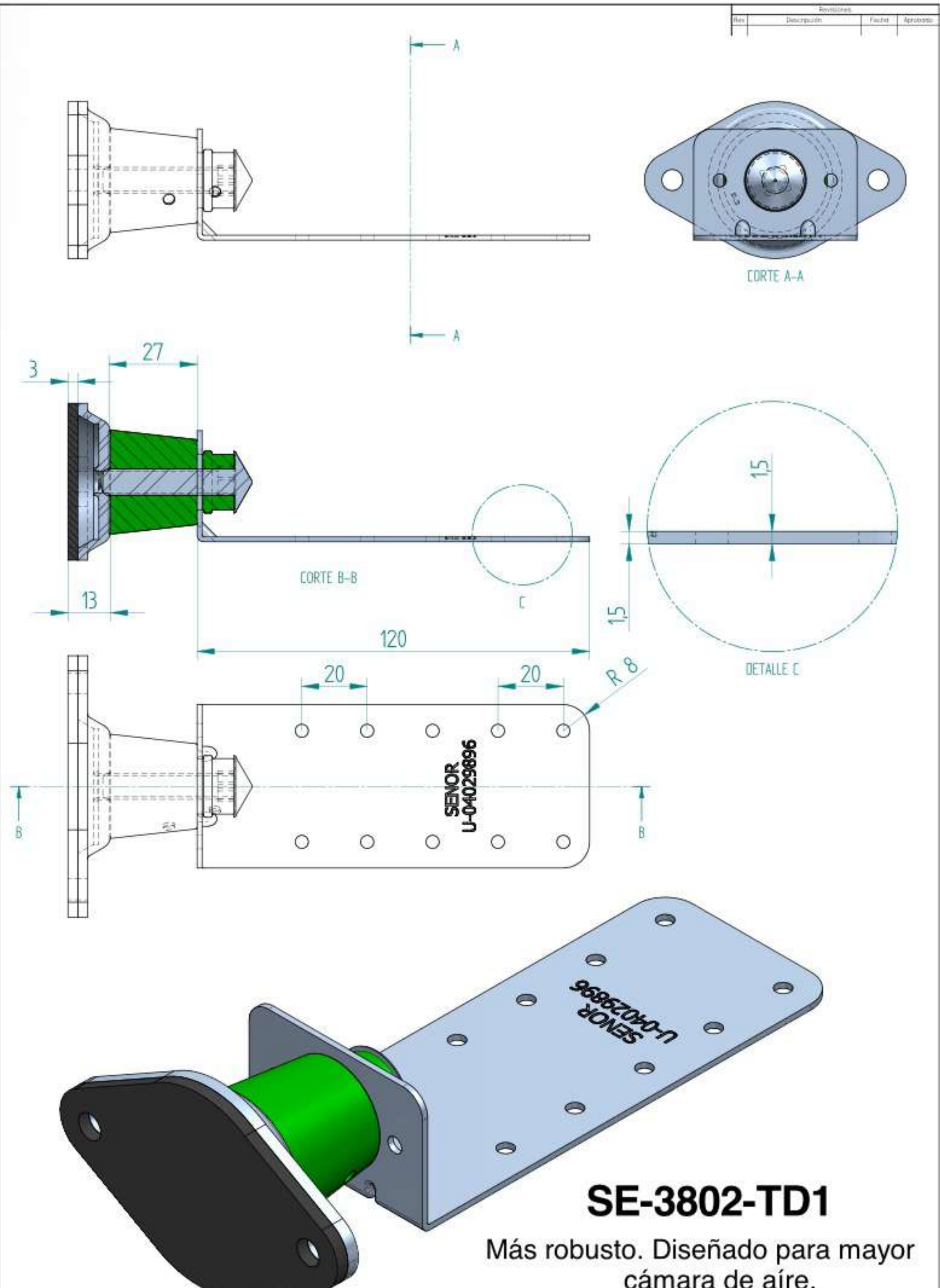

SE-3802-TD1

Más robusto. Diseñado para mayor cámara de aire.



MODELO

**TRASDOSADO/
3802-03 TDI**

SENOR

Líder en la fabricación de
sistemas antivibratorios.

Almacenaje y conservación.

Almacenar sobre superficies limpias y planas. Nunca al intemperie, manteniéndolos a cubierto y resguardados del sol y de la lluvia.

Forma de Montaje.

Consultar manual de instalación SENOR.

Aviso.

SENOR; se reserva el derecho de cambiar las especificaciones técnicas del producto sin previo aviso. Es responsabilidad del usuario conocer y utilizar la versión última y actualizada de las hojas de datos de los productos. Copia de las cuales se mandarán a quién las solicite. Esta información y, en particular, las recomendaciones relativas a la aplicación y uso final del producto, están dadas de buena fe, basadas en el conocimiento actual y la experiencia de "SENOR" de sus productos, cuando son correctamente instalados en circunstancias normales, y dentro de su vida útil.

Certificamos.

*Que todos nuestros productos de la gama construcción para fijación **PAREDES**, tienen una vida de envejecimiento de **30 años** cuando su instalación se efectúe en el interior y no estén expuestos directamente al sol o cualquier agente externo.*



EXENTO NORMA C E
CERTIFICADO DE CALIDAD
(NO EXISTE NORMA PARA LOS SOPORTES DE PARED)

SUSPENSIONES ELÁSTICAS DEL NORTE, S.L.

P.I. El Garrotal, Parcela 10, módulo 5 14700 Palma del Río (CÓRDOBA) España (SPAIN)

DECLARA BAJO SU RESPONSABILIDAD QUE LOS SIGUIENTES COMPONENTES DE SUB-ESTRUCTURA DE TABIQUE SIMPLE PARA EMPLEO EN INTERIORES DE EDIFICIOS CUMPLE DE FORMA RIGUROSA CON LOS APARTADOS TÉCNICOS DE MONTAJE Y APLICACIÓN.

MODELO/MODEL: SE- 3802/3803-TD1

REFERENCIAS/REFERENCES:

3802/TD1
Espesor chapa 1,5mm

3803/TD1
Espesor chapa 0,8mm

CUMPLEN ESTRICTAMENTE CON LAS CARACTERÍSTICAS CITADAS EN LAS CORRESPONDIENTES FICHAS TÉCNICAS:

APLICACIONES:

Empleado en la ejecución de la estructura metálica de tabiques simples de placa de yeso laminado a base de montantes y canales, sirviendo de unión elástica entre la estructura y el inmueble.

FECHA DE EMISIÓN:

Aviso.

RE:

4/10/2014

DCE 3802/03 – ver 10.201 4

"SENOR": se reserva el derecho de cambiar las especificaciones técnicas del producto sin previo aviso. Es responsabilidad del usuario conocer y utilizar la versión última y actualizada de las hojas de datos de los productos. Copia de las cuales se mandarán a quién las solicite. Esta información y, en particular, las recomendaciones relativas a la aplicación y uso final del producto, están dadas de buena fe, basadas en el conocimiento actual y la experiencia de "SENOR" de sus productos, cuando son correctamente instalados en circunstancias normales, y dentro de su vida útil.

¹ salvo error tipográfico

Ms Carmen López Iglesias Gerente/ Managing Director

16

BUREAU VERITAS
Certification



Certificación
Certification

Concedida a / Awarded to

SUSPENSIONES ELASTICAS DEL NORTE SL

PLG. IND. EL GARROTAL, PARCELA 10 MODULO 5 MODULO 5
14700 PALMA DEL RIO
SPAIN

Bureau Veritas Certification certifica que el Sistema de Gestión ha sido auditado y encontrado conforme con los requisitos de la norma:

Bureau Veritas certify that the Management System has been audited and found to be in accordance with the requirements of standard:

NORMA / STANDARD

ISO 9001:2008

El Sistema de Gestión se aplica a:

Scope of certification:

DISEÑO, DESARROLLO Y FABRICACIÓN DE AISLADORES ACÚSTICOS PARA LA ERRADICACIÓN DE LAS VIBRACIONES Y LA CONTAMINACIÓN POR RUIDO PARA SU APLICACIÓN EN LOS SECTORES DE LA CONSTRUCCIÓN Y LA INDUSTRIA.

DESIGN, PRODUCTION AND ASSEMBLY OF ACUSTIC ISOLATORS FOR THESUSPENSION OF FALSE ROOFS, WALLS AND FLOORS. COMMERCIALIZATION OF ACUSTIC AND WATERFIGHT BANDS AND ACUSTIC ISOLATORS.

Número del Certificado
Certificate Number

ES059307-1

Directora de Certificación / Certification
Manager

Aprobación original :
Original approval date :

25/09/2002

Certificado en vigor:
Effective date:

04/10/2014

Caducidad del certificado:
Certificate expiration date:

03/10/2017

Este certificado está sujeto a los términos y condiciones generales y particulares de los servicios de certificación
This certificate is valid, subject to the general and specific terms and conditions of certification services

Entidad de Certificación / Certification Body: Bureau Veritas Iberia S.L.
C/ Valportillo Primera 22-24, Edificio Caoba, Pol. Ind. La granja, 28108 Alcobendas - Madrid, Spain

ENAC
CERTIFICACIÓN
N° 04/C-SC004